

Küschall® K-Series

pt Cadeira de rodas ativa
Manual de utilização



Este manual TEM de ser fornecido ao utilizador do produto.
ANTES de utilizar este produto, este manual DEVE ser lido e guardado
para referência futura.

Küschall®
UNLIMIT YOUR WORLD

© 2019 Invacare Corporation

Todos os direitos reservados. A republicação, duplicação ou modificação total ou parcial está interdita sem a autorização prévia por escrito da Invacare. As marcas comerciais são identificadas pelos símbolos ™ e ®. Todas as marcas comerciais são propriedade da ou estão licenciadas à Invacare Corporation ou às suas subsidiárias, exceto quando apresentada informação em contrário.

Índice

1 Geral	5
1.1 Introdução	5
1.2 Símbolos utilizados neste manual	5
1.3 Informações da garantia	5
1.4 Conformidade	6
1.4.1 Normas específicas do produto	6
1.5 Vida útil	6
1.6 Limitação de responsabilidade	6
2 Segurança	7
2.1 Informações de segurança	7
2.2 Etiquetas e símbolos no produto	8
3 Descrição geral do produto	11
3.1 Descrição do produto	11
3.2 Utilização prevista	11
3.3 Principais peças da cadeira de rodas	12
3.4 Travões de estacionamento	12
3.5 Encosto	14
3.5.1 Punhos	15
3.6 Peças laterais	16
3.6.1 Apoio de braço tubular, sem bloqueio, de altura ajustável, removível e rebatível	16
3.6.2 Apoio lateral de altura ajustável sem vários passos, sem bloqueio	17
3.6.3 Guarda-lama	17
3.6.4 Guarda lateral	18
3.7 Faixa de apoio de gêmeos	18
3.8 Extensão da roda traseira	19
3.9 Vario-Ax	20
3.10 Almofada do assento	21
4 Opções	22
4.1 Dispositivo antiqueda	22

4.2 Cinto de postura	23
4.3 Rodas de trânsito	24
4.4 Suporte para bengala	25
4.5 Suspensão	26
4.6 Bomba de ar	26
4.7 Reflectores	26
5 Configuração	27
5.1 Informações de segurança	27
6 Utilizar a cadeira	28
6.1 Informações de segurança	28
6.2 Travagem durante a utilização	28
6.3 Sentar-se e levantar-se da cadeira de rodas	29
6.4 Condução e manobra da cadeira de rodas	30
6.5 Passar sobre degraus e bordas do passeio	31
6.6 Passar sobre escadas	33
6.7 Transpor rampas e percursos inclinados	34
6.8 Estabilidade e equilíbrio enquanto está sentado	35
6.9 Transportar a cadeira de rodas ocupada num veículo	37
7 Transporte	43
7.1 Informações de segurança	43
7.2 Dobrar/desdobrar o encosto	43
7.3 Remoção e instalação das rodas traseiras	43
8 Manutenção	45
8.1 Informações de segurança	45
8.2 Plano de manutenção	45
8.3 Limpeza e desinfecção	47
8.3.1 Informações gerais de segurança	47
8.3.2 Intervalos de limpeza	48
8.3.3 Limpeza	48
8.3.4 Desinfecção	49
9 Após a utilização	50
9.1 Armazenamento	50
9.2 Recondicionamento	50
9.3 Eliminação	50

10 Resolução de problemas	51
10.1 Informações de segurança	51
10.2 Identificação e reparação de falhas	52
11 Características Técnicas.	54
11.1 Dimensões e peso	54
11.2 Pneus	55
11.3 Materiais.	56
11.4 Condições ambientais	56

1 Geral

1.1 Introdução

Este manual de utilização contém informações importantes sobre o manuseamento do produto. Para garantir a segurança durante a utilização do produto, leia atentamente o manual de utilização e siga as instruções de segurança.

Tenha em atenção que este documento pode conter secções não aplicáveis ao seu produto, uma vez que se refere a todos os modelos disponíveis (à data da impressão). Salvo menção em contrário, cada secção deste documento refere-se a todos os modelos do produto.

As configurações e os modelos disponíveis no seu país podem ser encontrados em documentos de venda específicos do país.

A Invacare reserva-se o direito de alterar as especificações do produto sem aviso prévio.

Antes de ler este documento, certifique-se de que tem a versão mais recente. A versão mais recente está disponível no site da Invacare, em formato PDF.

Se o tamanho do tipo de letra no documento impresso for difícil de ler, pode transferir uma versão em PDF do manual a partir do site. A imagem do PDF pode ser ajustada no ecrã para um tamanho de tipo de letra que lhe seja mais cómodo.

Para obter mais informações sobre o produto, por exemplo, avisos de segurança de produtos e retiradas de produtos do mercado, contacte o seu representante da Invacare. Consulte os endereços no final deste documento.

Em caso de incidente grave com o produto, deve informar o fabricante e as autoridades competentes do seu país.

1.2 Símbolos utilizados neste manual

Neste manual, as advertências são indicadas por símbolos. Os símbolos de advertência são acompanhados por um cabeçalho que indica a gravidade do perigo.



ADVERTÊNCIA

Indica uma situação perigosa que, se não for evitada, poderá resultar em morte ou em lesões graves.



CUIDADO

Indica uma situação perigosa que, se não for evitada, poderá resultar em lesões menores ou ligeiras.



IMPORTANTE

Indica uma situação perigosa que, se não for evitada, poderá resultar em danos à propriedade.



Sugestões e recomendações

Sugestões, recomendações e informações úteis para uma utilização eficiente e sem problemas.

1.3 Informações da garantia

Facultamos uma garantia de fabrico para o produto, em conformidade com os nossos Termos e Condições Gerais de Compra nos respetivos países.

As reclamações de garantia só podem ser realizadas através do fornecedor ao qual o produto foi adquirido.

1.4 Conformidade

A qualidade é fundamental para o funcionamento da empresa, estando em conformidade com a norma ISO 13485.

Este produto apresenta a marca CE, em conformidade com o Regulamento de dispositivos médicos 2017/745, Classe I. A data de lançamento deste produto é indicada na declaração de conformidade da CE.

Temos empreendido um esforço contínuo para reduzir ao mínimo o impacto local e global da empresa no ambiente.

Apenas utilizamos materiais e componentes que cumprem a diretiva REACH.

1.4.1 Normas específicas do produto

A cadeira de rodas foi testada em conformidade com a norma EN 12183. A avaliação incluiu um teste de inflamabilidade.

Para obter informações adicionais sobre as normas e os regulamentos locais, contacte o representante local da Invacare. Consulte os endereços no final deste documento.

1.5 Vida útil

A vida útil prevista deste produto é de cinco anos, quando o mesmo é utilizado diariamente e em conformidade com as instruções de segurança, intervalos de manutenção e utilização correcta indicados neste manual. A vida útil efectiva pode variar de acordo com a frequência e intensidade de utilização.

1.6 Limitação de responsabilidade

A Invacare não aceita a responsabilidade por danos decorrentes de:

- Incumprimento das instruções presentes no manual de utilização
- Utilização incorreta
- Desgaste natural devido ao uso
- Montagem ou preparação incorreta pelo comprador ou por terceiros
- Modificações técnicas
- Modificações não autorizadas e/ou utilização de peças sobressalentes desadequadas

2 Segurança

2.1 Informações de segurança

Esta secção contém informações de segurança importantes para a proteção do utilizador e do assistente da cadeira de rodas, assim como para a utilização correta e sem problemas da cadeira de rodas.

**ADVERTÊNCIA!****Risco de acidentes e lesão grave**

Podem ocorrer acidentes resultantes em lesão grave se a cadeira de rodas for ajustada incorretamente.

- Os ajustes feitos na cadeira de rodas devem ser sempre realizados por um técnico qualificado.

**ADVERTÊNCIA!****Risco resultante de um estilo de condução desadequado para as condições**

Existe o risco de derrapagem em piso molhado, gravilha ou terreno irregular.

- Adapte sempre a velocidade e o estilo de condução às condições (tempo, superfície, capacidade individual, etc.).

**ADVERTÊNCIA!****Risco de lesão**

Em caso de colisão, pode sofrer lesões em partes do seu corpo que sobressaem da cadeira de rodas (por exemplo, pés ou mãos).

- Evite uma colisão sem travagem.
- Conduza de modo a nunca chocar de frente com um objeto.
- Conduza cuidadosamente por passagens estreitas.

**ADVERTÊNCIA!****Risco devido a descontrolo da cadeira de rodas**

A alta velocidade, pode perder o controlo da cadeira de rodas e capotar.

- Ajuste sempre a velocidade de condução às condições verificadas.
- Evite colisões em geral.

**ADVERTÊNCIA!****Risco de acidentes**

Dispositivos de segurança que sejam incorretamente instalados ou que deixem de funcionar (travões, dispositivo antiqueda) podem causar acidentes.

- Verifique sempre se os dispositivos de segurança funcionam antes de utilizar a cadeira de rodas e providencie a sua inspeção regular por um técnico qualificado ou o seu fornecedor.



ATENÇÃO!

Risco de lesões

- Em caso de úlceras de pressão ou feridas, proteja a lesão para evitar um contacto direto com os tecidos do dispositivo. Consulte um profissional de cuidados de saúde para obter aconselhamento médico.



ATENÇÃO!

Risco de lesões

A utilização de uma cadeira de rodas manual pode provocar dores nos ombros. As seguintes recomendações reduzem este efeito:

- Desloque as rodas traseiras para a frente de modo que os braços se possam mover dentro do intervalo anatómico.
- Certifique-se de que o utilizador se sinta numa posição ergonómica, tanto quanto a sua incapacidade o permita.



ATENÇÃO!

Risco de queimadura

Os componentes da cadeira de rodas podem aquecer quando expostos a fontes externas de calor.

- Não exponha a cadeira de rodas a luz solar forte antes da utilização.
- Antes da utilização, verifique a temperatura de todos os componentes que entram em contacto com a sua pele.



ATENÇÃO!

Risco de entalar os dedos

Existe sempre um risco de entalar os dedos, braços, etc. nas partes móveis da cadeira de rodas.

- Quando ativar os mecanismos de dobragem ou de inserção nas partes móveis (por ex., o eixo removível da roda traseira, o encosto dobrável ou o dispositivo antiqueda), certifique-se de que não prende nenhuma parte do corpo ou objeto.



ATENÇÃO!

Risco de lesão

Peças não originais ou incorretas podem afetar o funcionamento e a segurança do produto.

- Utilize apenas peças originais para o produto em utilização.
- Devido a diferenças regionais, consulte o site ou o catálogo local da Invacare para obter informações sobre as opções disponíveis ou contacte o seu representante local da Invacare. Consulte os endereços no final deste documento.

2.2 Etiquetas e símbolos no produto

Placa de características

A placa de características encontra-se fixada ao chassi da cadeira de rodas e fornece as seguintes informações:

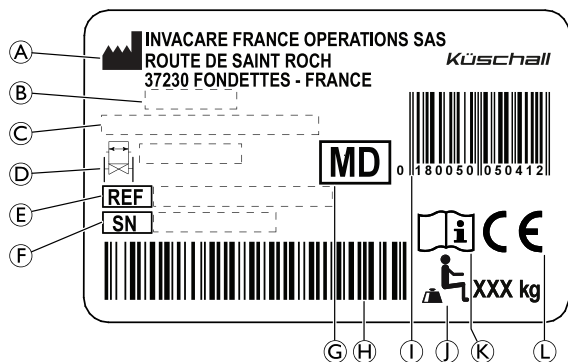

Ⓐ	Endereço do fabricante
Ⓑ	Data de fabrico
Ⓒ	Descrição do produto
Ⓓ	Largura do assento
Ⓔ	Número de referência
Ⓕ	Número de série
Ⓖ	Dispositivo médico
Ⓗ	Código de barras do número de série
Ⓘ	Código de barras EAN/HMI
Ⓙ	Peso máximo do utilizador
Ⓚ	Ler o manual de utilização
Ⓛ	Conformidade Europeia

Símbolo de gancho fechado



Posições de refreio nas quais as correias do sistema de retenção devem ser colocadas no caso de transporte de uma cadeira de rodas ocupada num veículo motorizado. Consulte .

Este símbolo só pode ser fixado à cadeira de rodas quando se procede à encomenda com a opção de kit de transporte.



Símbolo de ADVERTÊNCIA

Esta cadeira de rodas não está configurada para o transporte de passageiros em veículos motorizados.

Etiqueta de advertência do dispositivo antiqueda



ADVERTÊNCIA: Ler o manual de utilização

Siga as instruções do manual de utilização antes de utilizar o dispositivo antiqueda.

Etiqueta de advertência de peças laterais sem bloqueio



Não levante a cadeira de rodas utilizando as peças laterais sem bloqueio.

Etiqueta de advertência de suspensão

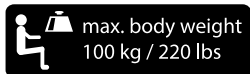

Peso máximo do utilizador de 100 kg quando a cadeira de rodas está equipada com a opção de suspensão.

3 Descrição geral do produto

3.1 Descrição do produto

A Kuschall® K-Series é uma cadeira de rodas ativa com chassis rígido e um encosto dobrável.

! IMPORTANTE!

A cadeira de rodas é fabricada e configurada individualmente de acordo com as especificações da encomenda. As especificações devem ser realizadas por um profissional de cuidados de saúde de acordo com os requisitos e a condição de saúde do utilizador.

- Consulte um profissional de cuidados de saúde se pretender adaptar a configuração da cadeira de rodas.
- Qualquer adaptação tem de ser realizada por um técnico qualificado.

3.2 Utilização prevista

A cadeira de rodas destina-se a fornecer mobilidade a pessoas limitadas a uma posição sentada e que impulsionam elas próprias a cadeira de rodas a maior parte do tempo.

O utilizador previsto é o ocupante da cadeira de rodas e/ou um assistente. O utilizador deve ter as capacidades físicas e mentais necessárias para utilizar a cadeira de rodas de forma segura (por exemplo, para se impulsionar, conduzir ou travar).

Esta cadeira de rodas destina-se a pessoas com idade igual ou superior a 12 anos (adolescentes e adultos). O peso do

ocupante da cadeira de rodas não deve exceder o peso máximo do utilizador, conforme indicado na secção Dados técnicos e na placa de características.

A cadeira de rodas não se destina a atividades abusivas ou excessivas, tais como desporto, que não façam parte da utilização (diária) pretendida.

A cadeira de rodas pode ser utilizada em interiores e exteriores em terreno plano e acessível.

Indicações

- Deficiência de mobilidade considerável ou completa, devido a danos estruturais e/ou funcionais nas extremidades inferiores.
- Força suficiente e função de preensão dos braços e das mãos para impulsionar a cadeira de rodas.

Não existem nenhuma contraindicações conhecidas quando a cadeira de rodas é utilizada conforme previsto.

3.3 Principais peças da cadeira de rodas

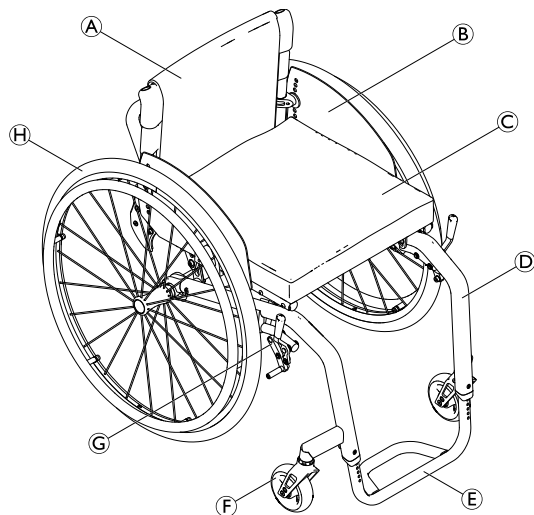

(A)	Encosto
(B)	Guarda lateral
(C)	Assento com almofada
(D)	Chassis
(E)	Apoio de pés
(F)	Forqueta da roda dianteira com rodízio
(G)	Bloqueio das rodas
(H)	Roda traseira com aro motor e eixo de extração rápida

i O equipamento da cadeira de rodas pode ser diferente do ilustrado na imagem, pois cada cadeira de rodas é fabricada individualmente de acordo com as especificações da encomenda.

3.4 Travões de estacionamento

Os travões de estacionamento são utilizados para imobilizar a cadeira de rodas quando está estacionária de modo a impedir a sua deslocação descontrolada.



ADVERTÊNCIA!

Risco de capotagem se travar bruscamente

Se engatar os travões de estacionamento enquanto se está deslocar, a direção do movimento pode ficar incontrolável e a cadeira de rodas pode parar subitamente, o que pode resultar numa colisão ou na sua queda.

- Nunca engate os travões de estacionamento enquanto se está a deslocar.



ADVERTÊNCIA!

Risco de capotagem

Os travões de estacionamento só funcionarão corretamente se existir pressão de ar suficiente nos pneus.

- Certifique-se de que a pressão do pneu é a correta. Consulte a secção 11.2 *Pneus*, página 55.

Travão padrão

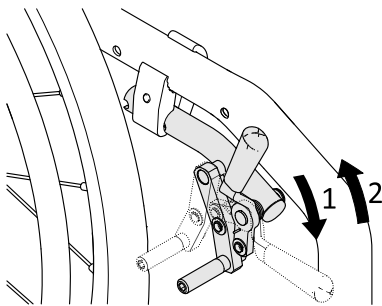

1. Para engatar o travão, pressione a alavanca de travagem para a frente o máximo possível.
2. Para desengatar o travão, puxe a alavanca de travagem para trás.

Travão performance

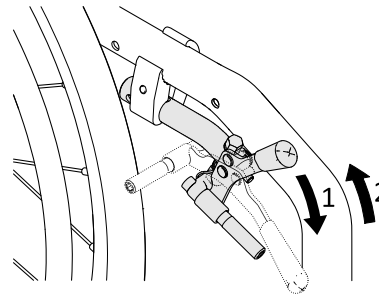

1. Para engatar o travão, pressione a alavanca de travagem para a frente o máximo possível.
2. Para desengatar o travão, puxe a alavanca de travagem para trás.

Travão ativo

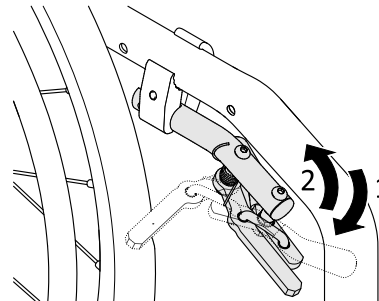

1. Para engatar o travão, puxe a alavanca de travagem para a frente, de lado ou entre os joelhos, o máximo possível.
2. Para desengatar o travão, pressione a alavanca de travagem para trás, de lado ou entre os joelhos, o máximo possível.

Travão ativo ligeiro

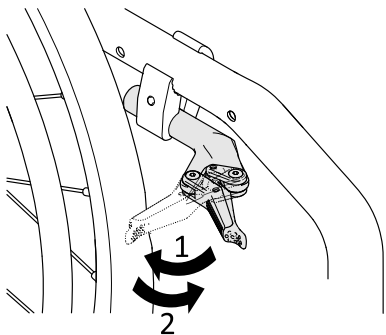

1. Para engatar o travão, puxe a alavanca de travagem para trás contra o pneu o máximo possível.
2. Para desengatar o travão, pressione a alavanca de travagem para a frente.

3.5 Encosto

Capa do encosto

Além da capa do encosto não ajustável, estão disponíveis capas de encosto de tensão ajustável.

Ajustar a tensão da capa do encosto

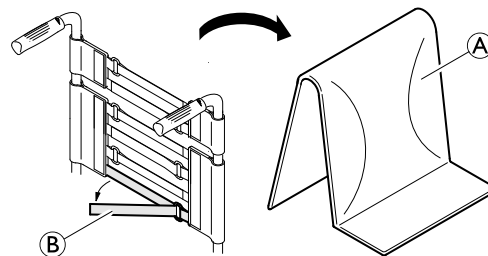

1. Remova a almofada do encosto (A).
2. Solte as tiras adesivas (B) na parte traseira da capa do encosto, puxando simplesmente pelas mesmas.
3. Aperte ou solte as bandas conforme necessário para as voltar a prender.



ADVERTÊNCIA!

Risco de basculação

Se as bandas ficarem reguladas muito soltas, o ponto de basculação da cadeira de rodas será acentuado.

– Certifique-se de que as bandas estão reguladas corretamente.

Para dobrar o encosto, consulte a secção 7.2 *Dobrar/desdobrar o encosto, página 43.*

Altura/ângulo do encosto

É possível ajustar a altura e o ângulo do encosto. O ajuste deve ser efetuado por um técnico qualificado.

Barra de estabilização para as costas



ADVERTÊNCIA!

Risco de acidentes

A barra de estabilização para as costas não deve ser utilizada para levantar nem transportar a cadeira de rodas quando o utilizador está sentado, visto poder partir-se.

– A barra de estabilização para as costas não deve ser utilizada para levantar nem transportar a cadeira de rodas quando o utilizador está sentado na mesma.

3.5.1 Punhos



IMPORTANTE!

– Verifique sempre os punhos antes de utilizar a cadeira de rodas, confirmando se as pegas estão fixas, não rodam nem saem.

Punhos dobráveis

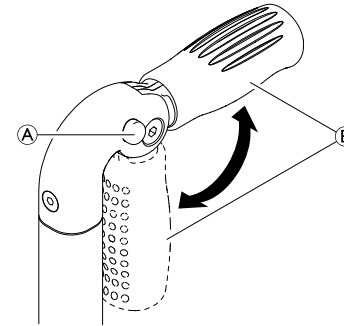

1. Prima totalmente o botão **A** e dobre o punho **B** respetivamente para cima ou para baixo até ouvir um som de encaixe.



ATENÇÃO!

Se não estiver corretamente engatado, o punho pode dobrar-se acidentalmente para baixo ao empurrar a cadeira de rodas.

– Certifique-se de que o punho está corretamente engatado.

Punhos de altura ajustável

Os punhos de altura ajustável sem vários passos permitem a qualquer assistente ajustar os manípulos para um nível confortável.

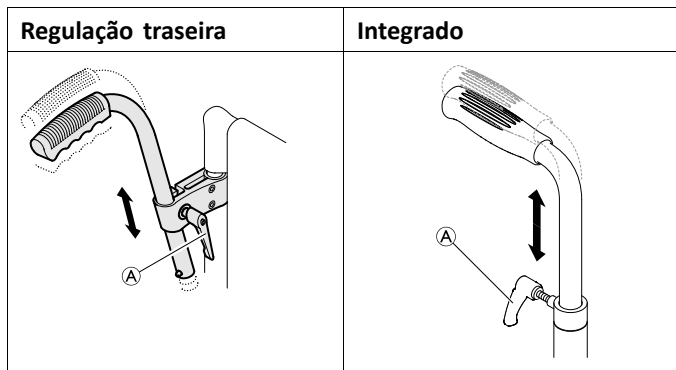

1. Para regular a altura dos punhos, desaperte o parafuso ①, empurre o manípulo até a posição pretendida e aperte novamente o parafuso.

**ADVERTÊNCIA!****Risco de lesão**

- Não utilize os punhos de altura ajustável para puxar a cadeira de rodas.

3.6 Peças laterais

3.6.1 Apoio de braço tubular, sem bloqueio, de altura ajustável, removível e rebatível

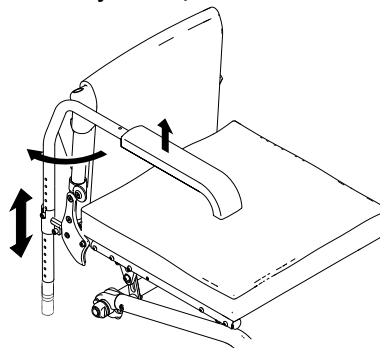
**ADVERTÊNCIA!****Risco de lesão**

- Os apoios de braço não estão bloqueados e podem ser facilmente puxados para cima.
- Não levante nem transfira a cadeira de rodas utilizando os apoios de braço.
 - Não utilize os apoios de braço para transporte ao levar a cadeira de rodas para cima ou para baixo.

Remoção

1. Levante o apoio de braço e puxe-o para cima, para fora do suporte.

Instalação

1. Insira o apoio de braço pressionando-o contra o suporte

Ajuste da altura

1. Puxe o apoio de braço para fora do suporte.
2. Desaperte o parafuso no tubo do apoio de braço e aparafuse-o novamente até à altura pretendida.
3. Insira o apoio de braço novamente pressionando-o contra o suporte.
4. Aplique o mesmo ajuste nos dois lados.

Rebate

1. Levante ligeiramente o apoio de braço e rebata-o para fora.

3.6.2 Apoio lateral de altura ajustável sem vários passos, sem bloqueio

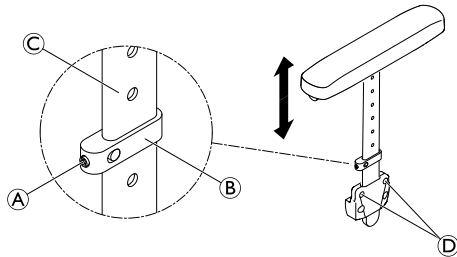

ADVERTÊNCIA!

Risco de lesão

Os apoios laterais não estão bloqueados e podem ser facilmente puxados para cima.

- Não levante nem transfira a cadeira de rodas utilizando os apoios laterais.
- Não utilize os apoios laterais para transporte ao levar a cadeira de rodas para cima ou para baixo.

Remoção

1. Puxe o apoio lateral pela almofada do braço para fora do suporte.
2. Para ajustar a facilidade ou dificuldade de remoção do apoio lateral do suporte, é possível alterar o grau de aperto dos parafusos D.

Instalação

1. Pressione o apoio lateral contra o suporte.

Ajuste da altura

1. Desaperte ligeiramente o parafuso sem cabeça A da peça de fixação B.
2. Desloque a peça de fixação para cima ou para baixo no perfil C até atingir a altura pretendida.
3. Volte a apertar o parafuso sem cabeça.
4. Aplique o mesmo ajuste nos dois lados.

3.6.3 Guarda-lama

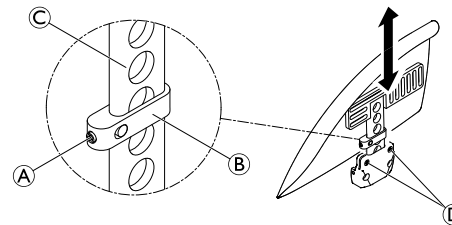

**ADVERTÊNCIA!****Risco de lesão**

Os guarda-lamas não estão bloqueados e podem ser facilmente puxados para cima.

- Não levante nem transfira a cadeira de rodas utilizando os guarda-lamas.
- Não utilize os guarda-lamas para transporte ao levar a cadeira de rodas para cima ou para baixo.

Remoção

1. Puxe o guarda-lama para cima, para fora do suporte.
2. Para ajustar a facilidade ou dificuldade de remoção do guarda-lama do suporte, é possível alterar o grau de aperto dos parafusos ④.

Instalação

1. Empurre o guarda-lama contra o suporte.

Ajuste da altura

1. Desaperte ligeiramente o parafuso sem cabeça ① da peça de fixação ②.
2. Desloque a peça de fixação para cima ou para baixo no perfil ③ até atingir a altura pretendida.
3. Volte a apertar o parafuso sem cabeça.
4. Aplique o mesmo ajuste nos dois lados.

3.6.4 Guarda lateral

É possível instalar uma guarda lateral para proteger a roupa.

Antes de encartar o encosto da cadeira de rodas, é necessário encartar a guarda lateral para dentro, contra o encosto.

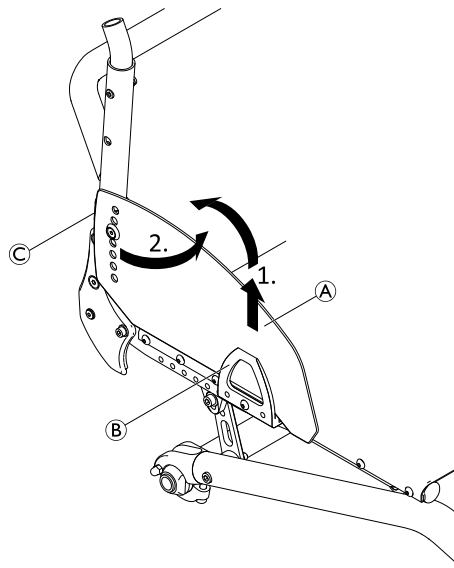
**Encarte**

1. Levante a guarda lateral ① na parte frontal, retirando-a do suporte ② e rebata-a para dentro em volta da articulação ③ contra a parte frontal do encosto.

3.7 Faixa de apoio de gêmeos

Uma faixa de apoio de gêmeos é instalada na cadeira de rodas para proporcionar uma melhor posição às pernas do utilizador.

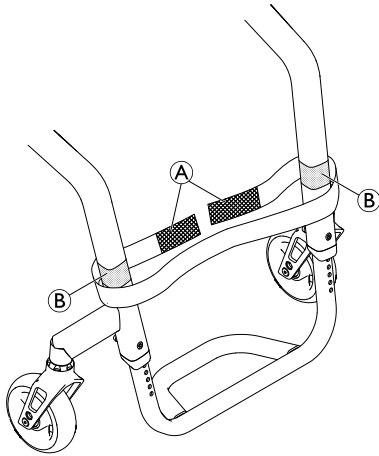

Instalar/ajustar a faixa de apoio de gêmeos

1. Instale e ajuste a faixa de apoio de gêmeos (A) à volta das tiras adesivas (B) em ambas as peças do chassi..

3.8 Extensão da roda traseira

A cadeira de rodas pode ser equipada com uma extensão da roda traseira. A extensão da roda traseira possibilita a alteração da posição da roda traseira e a estabilidade de basculação da cadeira de rodas. O ajuste deve ser efetuado por um técnico qualificado.



ADVERTÊNCIA!

- Se existirem dispositivos antiqueda instalados, verifique as respetivas configurações sempre que a posição da roda traseira for alterada e, se necessário, peça a um técnico qualificado para as ajustar.

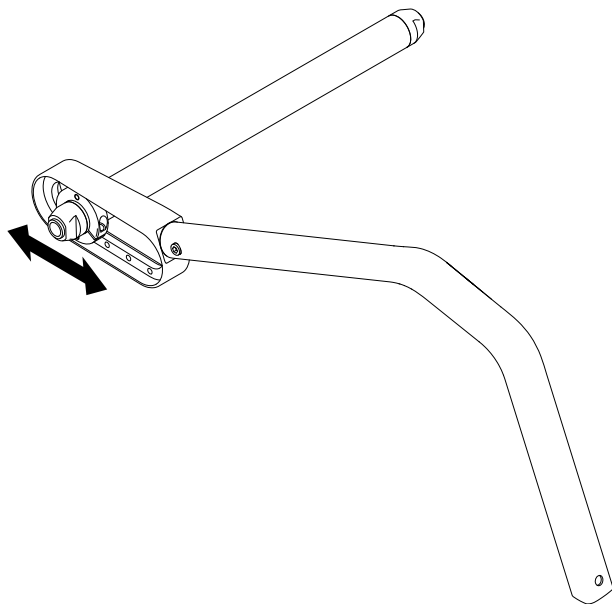

3.9 Vario-Ax

A cadeira de rodas pode ser equipada com um dispositivo Vario-Ax. O Vario-Ax permite a alteração do alinhamento das rodas.

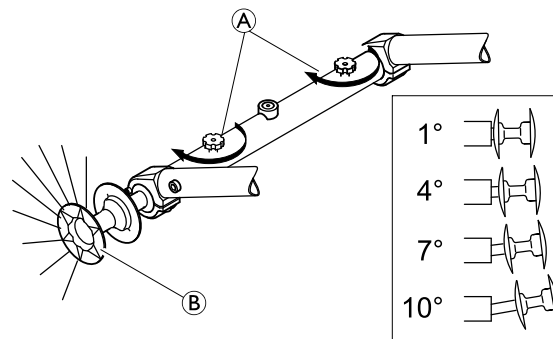

Ajustar o alinhamento das rodas do Vario-Ax

- ! **IMPORTANTE!**
 - Não aperte demasiado o parafuso dentado **A**, visto poder danificar o mecanismo do mesmo.

- ! **IMPORTANTE!**
 - A alteração do alinhamento das rodas pode prejudicar ou impedir o funcionamento do bloqueio das rodas.

1. Desaperte o parafuso dentado **A** no Vario-Ax.
2. Puxe a roda pela cubo **B** até obter o ângulo pretendido.
3. Sentirá um encaixe ligeiro ao alcançar uma das quatro posições possíveis.

4. Volte a apertar o parafuso denteado (A).
5. Aplique o mesmo ajuste nos dois lados.

3.10 Almofada do assento

É necessária uma almofada adequada para proporcionar uma distribuição da pressão uniforme no assento.



ATENÇÃO!

Risco de instabilidade

Ao adicionar uma almofada ao assento irá subir a sua altura em relação ao solo, o que poderá afetar a estabilidade em todas as direções. Se uma almofada for substituída também pode afetar a estabilidade do utilizador.

– Se a espessura da almofada mudar, é necessária uma reconfiguração completa da cadeira de rodas por um técnico qualificado.



Utilize uma almofada do assento com uma capa antiderrapante ou bandas de fixação para evitar que a almofada do assento escorregue. A capa do assento está pré-equipada com uma banda de fixação.

4 Opções

4.1 Dispositivo antiqueda

Um dispositivo antiqueda impede que a cadeira de rodas se incline para trás.



ADVERTÊNCIA!

Risco de capotagem

Dispositivos antiqueda que sejam incorretamente instalados ou que deixem de funcionar podem resultar em capotagem.

- Verifique sempre se o dispositivo antiqueda funciona antes de utilizar a cadeira de rodas e providencie a sua regulação ou reajuste por um técnico qualificado.



ADVERTÊNCIA!

Risco de capotagem

Se a superfície for irregular ou macia, o dispositivo antiqueda pode ficar preso em buracos no pavimento, o que pode limitar ou eliminar a sua função de segurança.

- Utilize o dispositivo antiqueda apenas quando se deslocar numa superfície regular e firme.

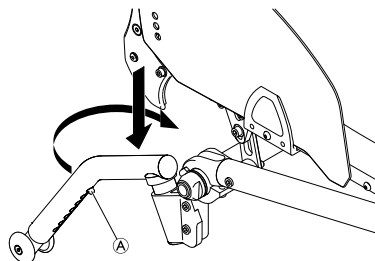

Ativação do dispositivo antiqueda

1. Pressione o dispositivo antiqueda completamente para baixo contra a mola e rebata-o para trás 90° até este engatar.



ADVERTÊNCIA!

Risco de basculação

Um dispositivo antiqueda ativado pode ficar preso ao tentar ultrapassar um degrau ou uma extremidade.

- Desative sempre o dispositivo antiqueda antes de se deslocar sobre um degrau ou passeio.

Desativação do dispositivo antiqueda

1. Pressione o dispositivo antiqueda completamente para baixo contra a mola e rebata-o para dentro 90° até este engatar.

Regulação da altura

1. Prima o pino de mola **A** no dispositivo antiqueda e pressione a secção interior contra a posição pretendida. Permita que o pino de mola engate no orifício mais próximo.

 Se forem necessários ajustes adicionais de altura e/ou posição, consulte um técnico qualificado.

4.2 Cinto de postura

A cadeira de rodas pode ser equipada com um cinto de postura. O cinto de postura impede o utilizador de deslizar para baixo na cadeira de rodas ou de cair da mesma. O cinto de postura não é um dispositivo de posicionamento.



ADVERTÊNCIA!

Risco de lesão grave / estrangulamento

Um cinto frouxo pode permitir que um utilizador escorregue para baixo, criando um risco de estrangulamento.

- O cinto de postura deve ser montado por um técnico qualificado e ajustado pelo responsável pela prescrição.
- Certifique-se sempre de que o cinto de postura está bem ajustado ao longo da parte inferior da pélvis.
- Verifique se o cinto de postura está bem ajustado, sempre que for utilizado. Alterações no assento e/ou no ângulo do encosto, na almofada e até no vestuário do utilizador influenciam o ajuste do cinto.

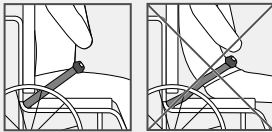

ADVERTÊNCIA!

Risco de lesão grave durante o transporte

Num veículo, um utilizador na sua cadeira de rodas deve estar preso por um cinto de segurança (cinto de 3 pontos). Só o cinto de postura não é suficiente como um dispositivo de retenção pessoal.

- Utilize o cinto de postura como um complemento, mas não como um substituto do cinto de segurança de 3 pontos quando transportar o utilizador da cadeira de rodas num veículo.

Fechar e abrir o cinto de postura

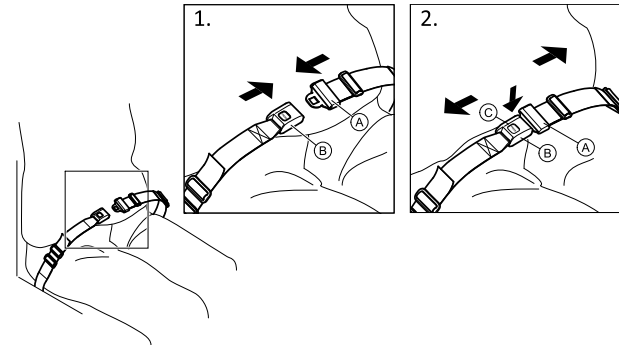

Certifique-se de que está totalmente encostado ao assento e que a pélvis está numa posição tão vertical e simétrica quanto possível.

1. Para fechar, empurre a lingueta ① contra a fivela ②.
2. Para abrir, empurre o botão PRESS ③ e puxe a lingueta ① para fora da fivela ②.

Ajustar o comprimento



O cinto de postura tem um bom comprimento quando existe espaço suficiente para uma mão direita entre o corpo e o cinto.

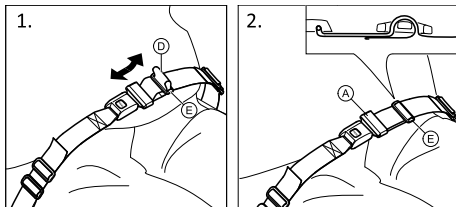

1. Encurte ou alargue a alça ①, conforme necessário.
2. Passe a alça ① pela lingueta ② e pela fivela de plástico ③ até estar direita.

Se o ajuste não for suficiente, pode ser necessário reajustar o cinto de postura nas fixações.

Ajustar o cinto de postura nas fixações



ATENÇÃO!

- Passe a alça do cinto através de ambas as fivelas de plástico para evitar que fique frouxo.
- Faça os ajustes de forma igual em ambos os lados, para que a fivela permaneça numa posição central.
- Certifique-se de que os cintos não ficam presos nos espigões de uma roda traseira.

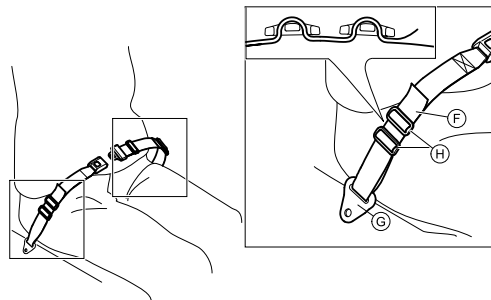

1. Passe a alça ④ através da fixação na cadeira ⑤ e, em seguida, por AMBAS as fivelas de plástico ⑥.

4.3 Rodas de trânsito

Se a sua cadeira de rodas for demasiado larga para determinadas situações, por exemplo, comboios, aviões, passagens estreitas e portas estreitas, pode utilizar as rodas de trânsito.



ADVERTÊNCIA!

Risco de acidentes graves

- Quando utiliza as rodas de trânsito, os travões de estacionamento deixam de ter efeito e não pode controlar a cadeira de rodas através dos aros motores.

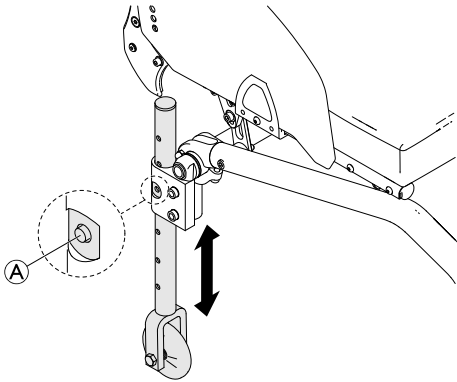

Mudança para as rodas de trânsito

1. Baixe as rodas de trânsito para a posição de funcionamento. Para tal, pressione o pino **A** para dentro até conseguir puxar o tubo para baixo.
2. Pressione o segundo pino para dentro.
3. Puxe o tubo mais para baixo, até o pino engatar na ranhura.
4. Aproxime a cadeira de rodas de um objeto estável (ombreira de porta, mesa pesada), que possa utilizar como apoio e ao qual se possa agarrar bem com uma mão.
5. Incline a cadeira de rodas até a roda traseira do lado oposto se levantar do chão.



Antes de remover as rodas traseiras, a distância entre as rodas de trânsito baixadas e o chão não deve ser superior a 2 cm.

6. Remova a roda traseira, → 7.3 *Remoção e instalação das rodas traseiras*, página 43.
7. Repita o processo no outro lado.

Mudança das rodas de trânsito para as rodas traseiras

1. Aproxime a cadeira de rodas de um objeto estável, que possa utilizar como apoio e ao qual se possa agarrar bem com uma mão.
2. Incline a cadeira de rodas até a roda de trânsito do lado oposto se levantar ligeiramente do chão.
3. Instale a roda traseira de novo no eixo removível, → 7.3 *Remoção e instalação das rodas traseiras*, página 43.
4. Coloque as rodas de trânsito de novo na posição inativa.
5. Repita o processo no outro lado.

4.4 Suporte para bengala

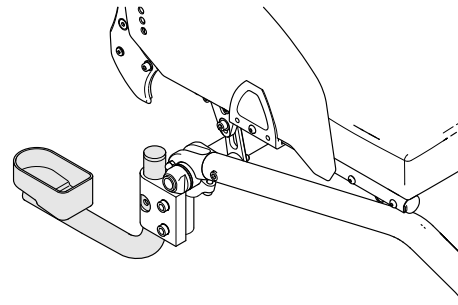

ADVERTÊNCIA! **Risco de capotagem**

– Certifique-se de que o suporte para bengala não se projeta para além do diâmetro externo da roda traseira.



IMPORTANTE!

Risco de danos

- Nunca pise o suporte para bengala nem o utilize como ajuda para inclinação.

1. Coloque a bengala no suporte.
2. Fixe o cabo superior da bengala ao encosto.

4.5 Suspensão



ADVERTÊNCIA!

Risco de lesão

Se for instalada uma suspensão na cadeira de rodas, o centro de gravidade será alterado e existe um maior risco de basculação para trás.

- Certifique-se de que a guarda-lama está ajustada corretamente para evitar o apresamento de dedos entre esta e a roda traseira. Se necessário, contacte um técnico qualificado.
- Nunca altere a configuração da suspensão. Consulte sempre um técnico qualificado para efetuar ajustes.

4.6 Bomba de ar

A bomba de ar vem equipada com uma ligação de válvula universal.

1. Retire a tampa anti-pó da ligação da válvula.
2. Pressione a ligação da válvula sobre a válvula aberta da roda e encha o pneu.

4.7 Reflectores

Poderá fixar reflectores nas rodas traseiras.

5 Configuração

5.1 Informações de segurança

**ATENÇÃO!****Risco de lesão**

- Antes de utilizar a cadeira de rodas, verifique a sua condição geral e as suas funções principais. Consulte a secção *8.2 Plano de manutenção*, página 45.

O seu fornecedor irá facultar-lhe a sua cadeira de rodas pronta a utilizar. O fornecedor irá explicar as funções principais e irá assegurar que a cadeira de rodas preenche as suas necessidades e requisitos.

Os ajustes na posição do eixo e nos suportes dos rodízios devem ser realizados por um técnico qualificado.

6 Utilizar a cadeira

6.1 Informações de segurança



ADVERTÊNCIA!

Risco de acidentes

Uma pressão dos pneus irregular pode ter um impacto enorme no manuseamento.

- Verifique a pressão dos pneus antes de cada viagem.



ADVERTÊNCIA!

Risco de queda para fora da cadeira de rodas

Ao utilizar rodízios, a cadeira de rodas pode ficar presa em passeios ou em ranhuras do pavimento.

- Certifique-se de que os rodízios são adequados para a superfície na qual está a conduzir.



ATENÇÃO!

Risco de esmagamento

Pode existir um espaço muito pequeno entre a roda traseira e o guarda-lama ou o travão de estacionamento, implicando o risco de entalamento dos seus dedos.

- Certifique-se de que impulsiona sempre a cadeira de rodas utilizando apenas os aros motores.

Sistemas antirroubo e de deteção de metal

Em casos raros, os materiais utilizados na cadeira de rodas podem ativar sistemas antirroubo e de deteção de metal.

6.2 Travagem durante a utilização

Quando se desloca, trava transferindo força para o aro motor com as mãos.



ADVERTÊNCIA!

Risco de capotagem

Se aplicar os travões de estacionamento enquanto se está a deslocar, a direção dos movimentos pode ficar incontrolável e a cadeira de rodas pode parar subitamente, o que pode resultar numa colisão ou na sua queda.

- Nunca aplique os travões de estacionamento enquanto se está a deslocar.



ADVERTÊNCIA!

Risco de queda para fora da cadeira de rodas

Se a cadeira de rodas for rapidamente desacelerada por um assistente ao puxar os punhos, o utilizador pode cair da cadeira de rodas.

- Coloque sempre o cinto de postura, caso presente.
- Certifique-se de que o assistente recebeu treino individual sobre a transferência de cadeiras de rodas ocupadas.

**ATENÇÃO!****Risco de queimaduras nas mãos**

Se travar durante muito tempo, será produzido muito calor por fricção nos aros motores (especialmente nos modelos Quaddro e Supergripp).

– Use luvas adequadas.

1. Agarre os aros motores e pressione de modo uniforme com ambas as mãos até a cadeira de rodas parar.

Travagem com um assistente

Com um travão assistente (travão tambor), um assistente pode travar a cadeira de rodas durante a sua deslocação. O travão assistente também pode ser utilizado como um travão de estacionamento.

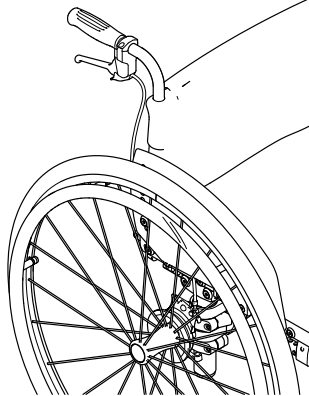

1. Para travar, puxe a alavanca de travagem no punho.
2. Para estacionar, puxe a alavanca de travagem com firmeza até a alavanca de segurança engatar.
3. Para soltar o travão, puxe a alavanca de travagem e solte a alavanca de segurança por baixo da alavanca de travagem.

6.3 Sentar-se e levantar-se da cadeira de rodas**ADVERTÊNCIA!****Risco de capotagem**

Existe um risco elevado de capotagem durante a transferência.

- Para sentar-se e levantar-se sem assistência, é necessário estar fisicamente apto para o fazer.
- Durante a transferência, coloque-se o mais recuado possível no assento. Isto previne que os estofos se danifiquem, além da possibilidade de a cadeira de rodas tombar para a frente.
- Certifique-se de que ambos os rodízios estão voltados para a frente.

**ADVERTÊNCIA!****Risco de capotagem**

A cadeira de rodas pode tombar para a frente se o utilizador se puser de pé no apoio de pés.

- Nunca se ponha de pé no apoio de pés ao sentar-se e levantar-se.



ATENÇÃO!

Se soltar ou danificar os travões, a cadeira de rodas pode deslizar sem controlo.

- Não se apoie nos travões ao sentar-se e levantar-se.



IMPORTANTE!

Os guarda-lamas e os apoios de braços podem ficar danificados.

- Nunca se sente nos guarda-lamas ou nos apoios de braços ao sentar-se e levantar-se.



1. Desloque a cadeira de rodas o mais perto possível do assento para o qual pretende transferir o corpo.
2. Aplique os travões de estacionamento.
3. Remova os apoios de braços ou rode-os para cima para desimpedir a saída.
4. Coloque os pés no chão.
5. Segure a cadeira de rodas e, se necessário, apoie-se num objeto fixo na vizinhança.
6. Afaste-se lentamente da cadeira de rodas.

6.4 Condução e manobra da cadeira de rodas

O utilizador conduz e manobra a cadeira de rodas utilizando os aros motores.

Antes de conduzir sem a ajuda de um assistente tem de localizar o ponto de basculação da cadeira de rodas.



ADVERTÊNCIA!

Risco de basculação

A cadeira de rodas pode tombar para trás se não estiver equipada com um dispositivo antiqueda.

Enquanto tenta localizar o ponto de basculação, deve existir um assistente atrás da cadeira de rodas para a segurar se esta tombar.

- Para impedir que tombe, instale um dispositivo antiqueda.



ADVERTÊNCIA!

Risco de basculação

A cadeira de rodas pode tombar para a frente.

- Ao preparar a cadeira de rodas, teste o seu comportamento basculante para a frente e ajuste o estilo de condução em conformidade.



ATENÇÃO!

Uma carga pesada pendurada no encosto pode afetar o centro de gravidade da cadeira de rodas.

- Adapte o estilo de condução em conformidade.

Localização do ponto de basculação



1. Solte o travão.
2. Desloque-se ligeiramente para trás, agarre ambos os aros motores com firmeza e impulsione para a frente com um ligeiro pontapé.
3. A deslocação de peso e a condução nas direções opostas com os aros motores irão permitir-lhe identificar o ponto de basculação.

6.5 Passar sobre degraus e bordas do passeio



ADVERTÊNCIA!

Risco de queda

Ao passar sobre degraus, poderá perder o equilíbrio e tombar com a cadeira de rodas.

- Passe sobre os degraus e as bordas de passeio lentamente e com cuidado.
- Não passe sobre degraus que sejam mais altos do que 25 cm.



ATENÇÃO!

Uma roda anti-volteio activa evita que a cadeira de rodas possa tombar para trás.

- Desactive a roda anti-volteio sempre que tiver de conduzir sobre um degrau ou a borda de um passeio.

Com acompanhante



Descer um degrau

1. Conduza a cadeira de rodas até à borda e agarre-se aos aros motores.
2. O acompanhante segura ambos os punhos, coloca um pé junto da roda anti-volteio (caso montada) e inclina a cadeira de rodas para trás, de forma a levantar as rodas dianteiras do chão.
3. O acompanhante segura a cadeira de rodas nesta posição, empurra-a cuidadosamente para descer o degrau e inclina a cadeira para a frente até as rodas dianteiras tocarem novamente no chão.

Subir um degrau



ADVERTÊNCIA!

Risco de lesões graves

A condução sobre degraus e lances pode resultar em danos precoces por fadiga no encosto da cadeira de rodas.

– O utilizador pode cair para fora da cadeira de rodas.

1. Conduza a cadeira de rodas de forma a que as rodas traseiras atinjam a borda.
2. Segurando ambos os punhos, o acompanhante inclina a cadeira de rodas de forma a que as rodas dianteiras se ergam do chão e empurra as rodas traseiras sobre a borda até que as rodas dianteiras possam ser colocadas no chão.

Sem acompanhante

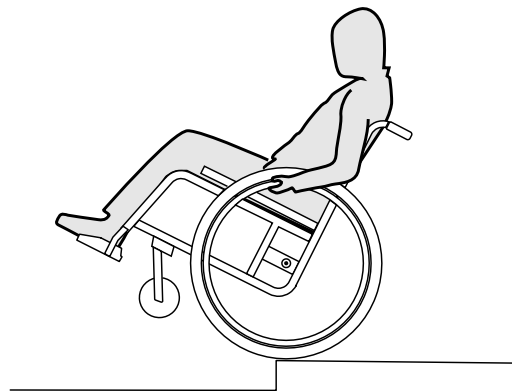

**ADVERTÊNCIA!****Risco de queda**

Quando desce um degrau sem o auxílio de um acompanhante, poderá tombar para trás, caso não domine a cadeira de rodas.

- Aprenda, em primeiro lugar, como descer um degrau com o auxílio de um acompanhante.
- Aprenda a equilibrar-se com as rodas traseiras, *6.4 Condução e manobra da cadeira de rodas, página 30.*

Descer um degrau

1. Conduza a cadeira de rodas até à borda, levante as rodas dianteiras e equilibre-se.
2. Agora, com cuidado, passe com ambas as rodas traseiras sobre a borda. Ao fazê-lo, agarre-se bem aos aros motores até as rodas dianteiras tocarem novamente no chão.

6.6 Passar sobre escadas**ADVERTÊNCIA!****Risco de queda**

Ao passar sobre escadas, poderá perder o equilíbrio e cair com a cadeira de rodas.

- Tente passar sobre escadas sempre com o auxílio de dois acompanhantes.

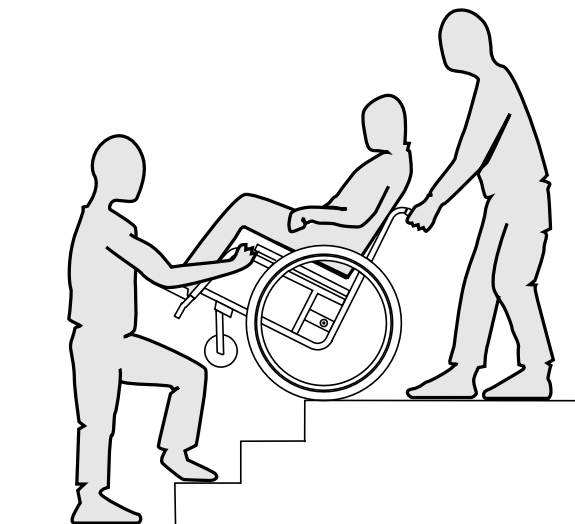

1. As escadas podem ser ultrapassadas, na medida em que se passa um degrau de cada vez, tal como acima descrito. Para tal, o primeiro acompanhante deve colocar-se atrás da cadeira de rodas e segurá-la pelos punhos. O segundo acompanhante segura numa parte fixa do chassis dianteiro, estando, assim, a cadeira de rodas segura pela frente.

6.7 Transpor rampas e percursos inclinados



ADVERTÊNCIA!

Risco devido a descontrolo da cadeira de rodas

Ao transpor rampas ou declives, a cadeira de rodas pode tombar para trás, para a frente ou para o lado.

- Tenha sempre um assistente por trás da cadeira de rodas ao aproximar-se de rampas compridas.
- Evite rampas laterais.
- Evite rampas com mais de 7°.
- Evite movimentos bruscos ao mudar de direção numa rampa.



ATENÇÃO!

A cadeira de rodas pode deslizar sem controlo mesmo em terreno ligeiramente inclinado se não a controlar com os aros motores.

- Utilize os bloqueios das rodas se a cadeira de rodas estiver estacionária em terreno inclinado.

Subir rampas

Para subir uma rampa, primeiro tem criar algum impulso, mantê-lo e controlar simultaneamente a direção.

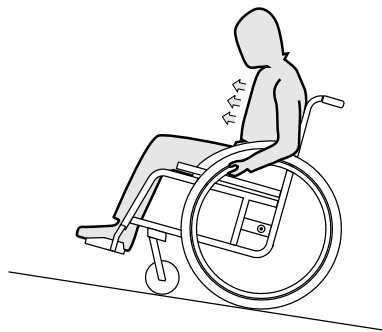

1. Incline a parte superior do corpo para a frente e impulse a cadeira de rodas com impulsos rápidos e potentes em ambos os aros motores.

Descer rampas

Quando descer rampas, é importante controlar a direção e especialmente a velocidade.

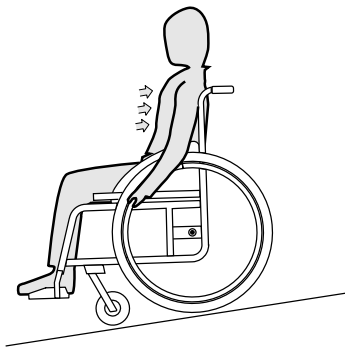

1. Recoste-se para trás e deixe que os aros motores passem cuidadosamente pelas mãos. Deve conseguir parar a cadeira de rodas em qualquer altura apertando os aros motores.

**ATENÇÃO!****Risco de queimaduras nas mãos.**

Se travar durante muito tempo, será produzido muito calor por fricção nos aros motores.

- Use luvas adequadas.

6.8 Estabilidade e equilíbrio enquanto está sentado

Nalgumas actividades e acções do quotidiano, torna-se necessário debruçar-se da cadeira de rodas, para a frente, para o lado ou para trás. Isto influencia muito a estabilidade da cadeira de rodas. De forma a manter sempre o equilíbrio, tenha em atenção o seguinte:

Debruçar-se para a frente

**ADVERTÊNCIA!****Risco de queda**

Quando se debruça da cadeira de rodas, poderá cair da mesma.

- Não se incline demasiado para a frente e não deslize para a frente no assento para chegar a um objecto.
- Não se incline entre os joelhos para a frente para apanhar um objecto do chão.

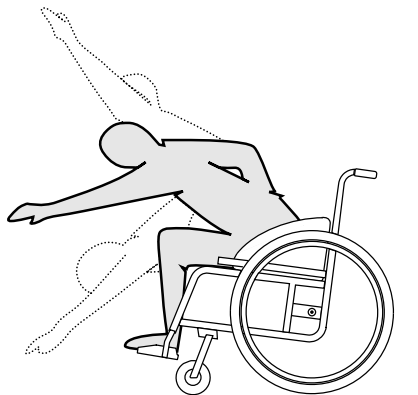

1. Posicione as rodas dianteiras para a frente. (Para tal, ande um pouco com a cadeira de rodas para a frente e depois para trás.)
2. Accione ambos os travões de estacionamento.
3. Debruce-se para a frente apenas até a parte superior do seu corpo ficar sobre as rodas dianteiras.

Estender a mão para trás para alcançar um objecto



ADVERTÊNCIA!

Risco de queda

Se se inclinar demasiado para trás, poderá cair com a cadeira.

- Não se debruce para além do encosto da cadeira.
- Utilize um mecanismo anti-volteio.

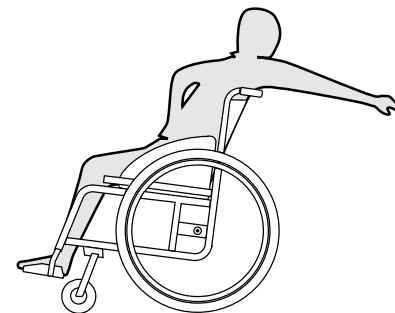

1. Posicione as rodas dianteiras para a frente. (Para tal, ande um pouco com a cadeira de rodas para a frente e depois para trás.)
2. Não accione os travões de estacionamento.
3. Estenda ao máximo a mão para trás sem alterar a sua posição no assento.

6.9 Transportar a cadeira de rodas ocupada num veículo

Mesmo prendendo adequadamente a cadeira de rodas e respeitando as regras que se seguem, é possível que os passageiros se lesionem em virtude de uma colisão ou de uma paragem brusca. Como tal, a Invacare recomenda vivamente que o utilizador da cadeira de rodas seja transferido para o assento do veículo com o cinto de segurança colocado. Não altere nem substitua os pontos da cadeira de rodas (estrutura, chassis ou peças) sem a autorização por escrito da Invacare. A cadeira de rodas foi testada com êxito de acordo com os requisitos da norma ISO 7176-19.



ADVERTÊNCIA!

Risco de lesão grave ou morte

Para utilizar a cadeira de rodas como um assento num veículo, a altura do encosto terá de ser de, pelo menos, 400 mm.

Para transportar a cadeira de rodas com o utilizador num veículo, este deverá estar equipado com um sistema de retenção. Os sistemas de retenção do ocupante e de refreio da cadeira de rodas têm de estar aprovados em conformidade com a norma ISO 10542-1. Contacte o seu representante da Invacare ou fornecedor para obter mais informações sobre a obtenção e instalação de um sistema de retenção aprovado e compatível.



ADVERTÊNCIA!

Se, por alguma razão, for impossível transferir o utilizador da cadeira de rodas para um assento do veículo, a cadeira de rodas pode ser utilizada como assento num veículo, desde que se cumpram os procedimentos e regulamentos seguintes. É necessário instalar um kit de transporte (opcional) na cadeira de rodas para esse efeito.

- A cadeira de rodas deve estar presa ao veículo através de um sistema de retenção de cadeira de rodas de 4 pontos.
- O utilizador tem de usar um sistema de retenção de passageiro de 3 pontos, o qual estará preso ao veículo.



ADVERTÊNCIA!

Os dispositivos de retenção de segurança só devem ser utilizados quando o peso do utilizador da cadeira de rodas for igual ou superior a 22 kg (ISO-7176-19).

- Não utilize a cadeira de rodas como assento num veículo, quando o peso do utilizador for inferior a 22 kg.



ADVERTÊNCIA!

- Antes da viagem, contacte a empresa transportadora e solicite informações sobre a capacidade de utilização do equipamento necessário, abaixo indicado.
- Certifique-se de que há espaço livre suficiente em torno da cadeira de rodas e do utilizador para evitar que este entre em contacto com os outros ocupantes do veículo, as peças não almofadadas do veículo, as opções da cadeira de rodas ou os pontos de refreio do sistema de retenção.



ADVERTÊNCIA!

- Certifique-se de que os pontos de refreio da cadeira de rodas não estão danificados e que os bloqueios das rodas estão totalmente operacionais.
- Recomenda-se a utilização de pneus à prova de furos durante o transporte para evitar problemas de travagem devido a uma pressão dos pneus reduzida.



ADVERTÊNCIA!

- Se componentes ou opções da cadeira de rodas se soltarem, poderão ocorrer lesões ou danos durante uma colisão ou paragem brusca.
- Certifique-se de que todos os componentes e opções removíveis são retirados da cadeira de rodas e guardados com segurança no veículo.
 - É essencial a verificação da cadeira de rodas pelo seu fornecedor após um acidente, colisão, etc.



IMPORTANTE!

- Recomendamos que seja prestada formação relativamente à utilização adequada de um sistema de retenção.
- Consulte os manuais de utilização facultados com os sistemas de retenção.
 - As ilustrações seguintes podem não corresponder totalmente à realidade, dependendo do fornecedor do sistema de retenção.

Fixar a cadeira de rodas com um sistema de retenção de 4 pontos

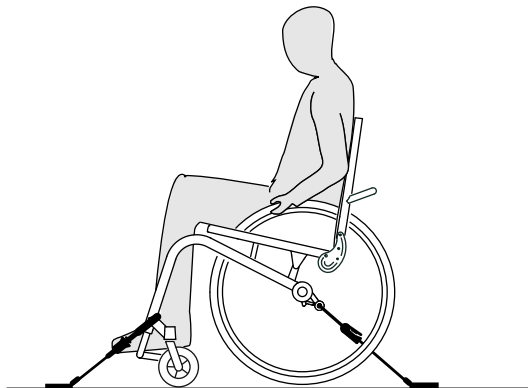

ADVERTÊNCIA!

- Coloque a cadeira de rodas com o utilizador voltado para a frente na direção de deslocação do veículo.
- Aplique os bloqueios das rodas da cadeira de rodas.
- Ative o dispositivo antiqueda (se estiver instalado).

As posições de refreio da cadeira de rodas onde se têm de colocar as correias do sistema de retenção estão marcadas com símbolos de ganchos fechados (consulte as figuras que

se seguem e a secção 2.2 *Etiquetas e símbolos no produto, página 8*).

1. Utilizando as correias dianteira e traseira do sistema de retenção de 4 pontos, prenda a cadeira de rodas às guardas instaladas no veículo. Consulte o manual de utilização facultado com o sistema de retenção de 4 pontos.

Posições de refreio dianteiras das correias do cinto:

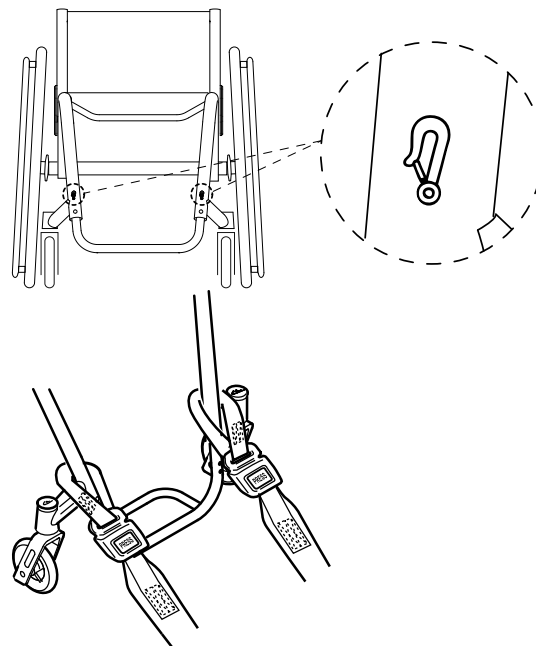

1. Instale as correias dianteiras por cima das peças de apoio do rodízio tal como ilustrado nas duas figuras acima (consulte a localização das etiquetas de encaixe).
2. Instale as correias dianteiras do sistema de guarda tendo em atenção as instruções recomendadas de melhor prática do fabricante do cinto de segurança.
3. Solte os bloqueios das rodas e aplique tensão nas correias dianteiras puxando a cadeira de rodas para trás pela parte posterior.
4. Volte a ajustar os bloqueios das rodas.

Posições de refreio traseiras para os ganchos fechados:

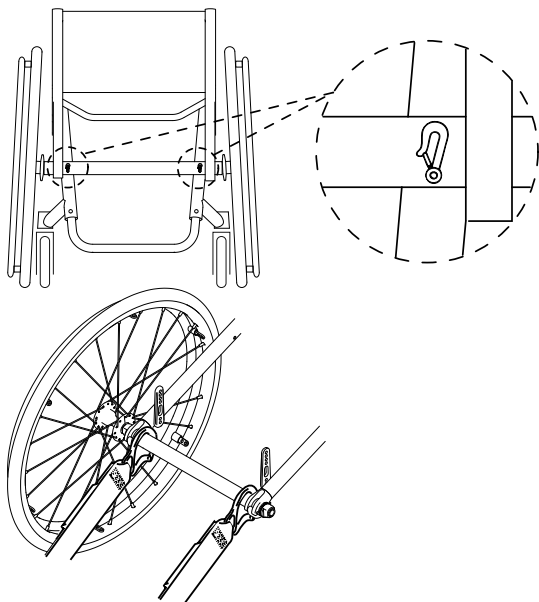

1. Instale as correias traseiras do sistema de guarda tendo em atenção as instruções recomendadas de melhor prática do fabricante do cinto de segurança.
2. Aperte as correias.

! **IMPORTANTE!**

- Certifique-se de que os ganchos fechados estão revestidos com um material de resistência ao deslizamento para evitar que escorreguem lateralmente sobre o eixo.

! **IMPORTANTE!**

- Verifique se as ventosas estão completamente engatadas dos dois lados e localizadas na mesma posição da secção recortada da guarda.
- Certifique-se de que os ângulos entre as guardas e as correias se encontram entre 40° e 45°.

Fixar o sistema de retenção de passageiro de 3 pontos

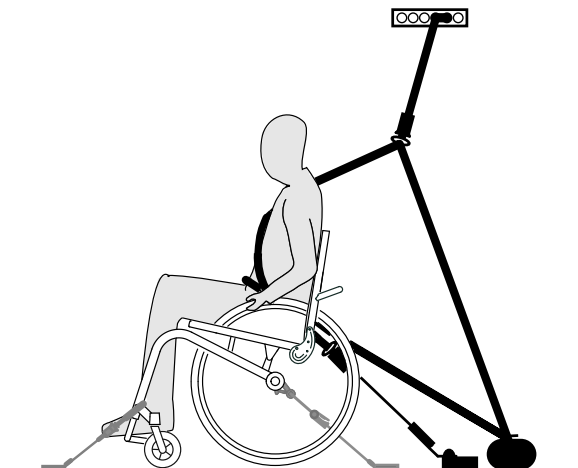

IMPORTANTE!

A ilustração acima pode não corresponder totalmente à realidade, dependendo do fornecedor do sistema de retenção.



ADVERTÊNCIA!

- Certifique-se de que o sistema de retenção de passageiro de 3 pontos fica o mais ajustado possível ao corpo do utilizador, sem causar desconforto e sem que haja peças dobradas.
- Certifique-se de que o sistema de retenção de passageiro de 3 pontos não está afastado do corpo do utilizador devido a peças da cadeira de rodas, tais como apoios de braços ou rodas, etc.
- Certifique-se de que há uma via livre entre o utilizador e o ponto de refreio para a retenção do utilizador, sem interferência de qualquer peça do veículo, da cadeira de rodas ou do assento.
- Certifique-se de que o cinto do colo fica bem apertado sobre a pélvis do ocupante e de que não há possibilidade de deslizar para cima, para a área abdominal.
- Certifique-se de que o utilizador consegue chegar ao mecanismo de desengate sem ajuda.

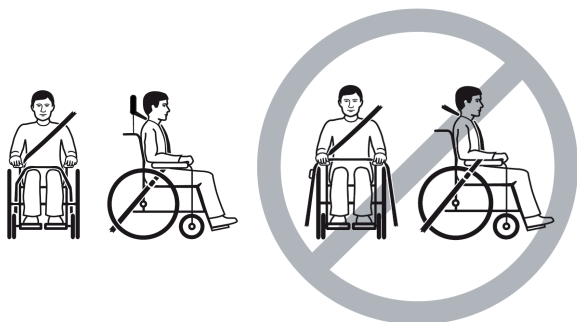

1. Instale o sistema de retenção de passageiro de 3 pontos consultando o manual de utilização fornecido com o mesmo sistema.

! **IMPORTANTE!**

- Aplique o cinto do colo do sistema de retenção de passageiro de 3 pontos na zona mais baixa da pélvis, para que o ângulo do cinto do colo fique na zona preferencial (A) de 30° a 75° em relação ao plano horizontal. Um ângulo mais inclinado é a melhor configuração, mas nunca deverá exceder os 75°.

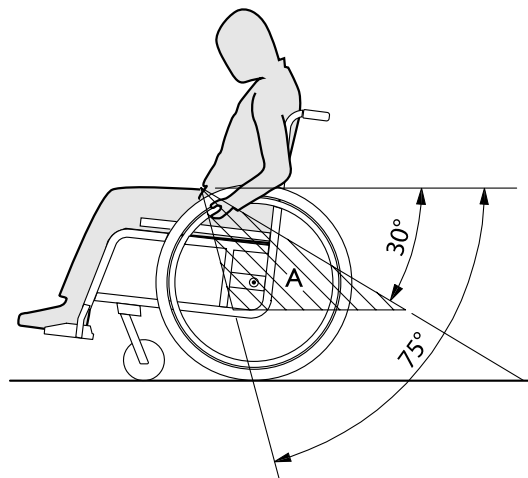

7 Transporte

7.1 Informações de segurança



ADVERTÊNCIA!

Risco de lesão se a cadeira de rodas não estiver devidamente fixada

Em caso de acidente, manobra de travagem, etc., o utilizador pode sofrer lesões graves devido à projeção de peças da cadeira de rodas pelo ar.

- Retire sempre as rodas traseiras quando transportar a cadeira de rodas.
- Prenda com firmeza todos os componentes da cadeira de rodas para prevenir que se soltem durante a viagem.



IMPORTANTE!

A utilização excessiva e a abrasão podem afetar a resistência das peças de suporte de carga.

- Não puxe a cadeira de rodas por superfícies abrasivas sem as rodas colocadas (por exemplo, puxar o chassis sobre asfalto).

7.2 Dobrar/desdobrar o encosto

Dobrar o encosto

1. Remova a almofada do assento, caso presente.
2. Levante ligeiramente e dobre a guarda lateral, caso presente, para dentro e contra o encosto em ambos os lados.

3. Puxe o cabo na parte de trás da cadeira de rodas e dobre o encosto para a frente até encaixar.
4. A cadeira de rodas poderá então ser levantada utilizando a coluna do encosto.

Desdobrar o encosto



IMPORTANTE!

- Quando abrir a cadeira de rodas, não puxe a coluna do encosto sem antes soltar o encosto com o cabo de desbloqueio.
- Confirme que o encosto está completamente encaixado no chassis antes de utilizar a cadeira de rodas novamente.

1. Puxe o cabo no encosto da cadeira de rodas.
2. Puxe o encosto para trás utilizando a coluna do encosto, até o tubo do encosto encaixar nos dois lados do chassis.
3. Dobre a guarda lateral para a posição de utilização em ambos os lados.

7.3 Remoção e instalação das rodas traseiras



ADVERTÊNCIA!

Risco de capotagem

Se o eixo removível de uma roda traseira não estiver totalmente engatado, a roda pode soltar-se durante a utilização. Tal poderá resultar em capotagem.

- Certifique-se sempre de que os eixos removíveis estão totalmente engatados sempre que instalar uma roda.

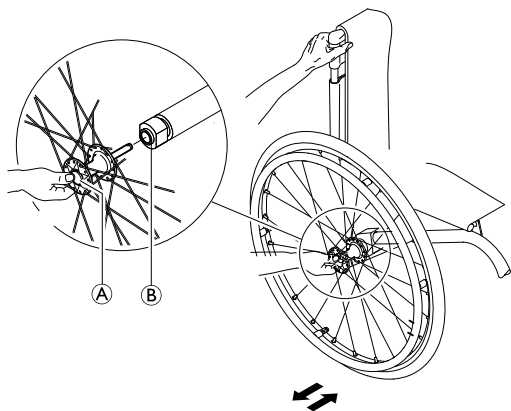

5. Introduza o eixo no tubo adaptador (B) até à marca de paragem.
6. Solte o botão do eixo removível e certifique-se de que a roda está fixa.

Remoção das rodas traseiras

1. Desengate os bloqueios das rodas.
2. Com uma mão, segure a cadeira de rodas na posição vertical.
3. Com a outra mão, segure a roda através do suporte externo do aro, em redor do cubo da roda.
4. Com o polegar, prima o botão de eixo removível (A). Mantenha o botão premido e puxe a roda para fora do tubo adaptador (B).

Instalação das rodas traseiras

1. Desengate os bloqueios das rodas.
2. Com uma mão, segure a cadeira de rodas na posição vertical.
3. Com a outra mão, segure a roda através do suporte externo do aro, em redor do cubo da roda.
4. Com o polegar, mantenha o botão do eixo removível (A) premido.

8 Manutenção

8.1 Informações de segurança



ADVERTÊNCIA!

Alguns materiais podem deteriorar-se naturalmente com o tempo. Isto pode resultar em danos nos componentes da cadeira de rodas.

- A cadeira de rodas deve ser verificada por um técnico qualificado pelo menos uma vez por ano ou se não tiver sido utilizada durante um período de tempo prolongado.

8.2 Plano de manutenção

Para assegurar um funcionamento seguro e fiável, execute as verificações e as operações de manutenção seguintes regularmente ou providencie a sua execução por outra pessoa.

	semanal-mente	mensal-mente	anual-mente
Verificar a pressão dos pneus	x		
Verificar se as rodas traseiras assentam corretamente	x		
Verificar o ajuste da articulação do encosto	x		

	semanal-mente	mensal-mente	anual-mente
Verificar o cinto de postura	x		
Verificação visual		x	
Verificar os rodízios		x	
Verificar os parafusos		x	
Verificar os raios		x	
Verificar os travões de estacionamento		x	
Providenciar a verificação da cadeira de rodas pelo seu fornecedor			x

Verificação da pressão dos pneus

1. Verifique a pressão dos pneus.



Consulte a secção "Pneus", para obter mais informações.

2. Encha os pneus à pressão necessária.
3. Ao mesmo tempo, verifique a banda de rodagem.
4. Se necessário, substitua os pneus.

Verificação do assento correto das rodas traseiras

1. Puxe a roda traseira para confirmar que o eixo removível assenta corretamente. A roda não deve sair.
2. Se as rodas traseiras não estiverem bem engatadas, remova qualquer sujidade ou depósitos. Se o problema persistir, providencie a reinstalação dos eixos removíveis pelo seu fornecedor.

Verificação do ajuste da articulação do encosto

1. Sente-se na cadeira de rodas e recoste-se no encosto. O encosto deve estar corretamente engatado.
2. Puxe o cabo de desbloqueio. Os pinos devem deslocar-se livremente nos dois lados. Caso contrário, a articulação do encosto terá de ser reajustada pelo fornecedor.

Verificação do cinto de postura

1. Verifique se o cinto de postura está ajustado corretamente.



IMPORTANTE!

- Os cintos de postura soltos devem ser ajustados pelo seu fornecedor.
- Os cintos de postura danificados devem ser substituídos pelo seu fornecedor.
- Os cintos de postura devem ser sempre instalados pelo seu fornecedor.

Verificação visual

1. Examine a sua cadeira de rodas quanto a peças soltas, fissuras ou outros defeitos.
2. Se detetar algo, providencie o exame imediato da cadeira de rodas pelo seu fornecedor.

Verificação dos rodízios

1. Confirme que os rodízios giram livremente.
2. Remova qualquer sujidade ou cabelos dos rolamentos dos rodízios.
3. Os rodízios defeituosos ou gastos devem ser substituídos pelo seu fornecedor.

Verificação dos parafusos

Os parafusos podem afrouxar devido à utilização intensiva.

1. Verifique se os parafusos estão apertados (no apoio de pés, na capa do assento, nos lados, no encosto, no chassis e no módulo do assento).
2. Aperte todos os parafusos soltos com o torque adequado. Para tal, consulte o manual de assistência, disponível na internet em www.kuschall.com.



IMPORTANTE!

- São utilizados para várias ligações parafusos e porcas de bloqueio automático ou adesivos de bloqueio de rosca. Se estes tiverem soltos, deverão ser substituídos por novos parafusos ou porcas de bloqueio automático, ou deverão ser fixados utilizando novo adesivo de bloqueio de rosca.
- Os parafusos e as porcas de bloqueio automático devem ser substituídos pelo seu fornecedor.

Verificação da tensão dos raios

Os raios não devem estar soltos nem tortos.

1. Os raios soltos ou partidos devem ser apertados pelo seu fornecedor.

Verificação dos travões de estacionamento

1. Verifique se os travões de estacionamento estão posicionados corretamente. Se o travão de estacionamento estiver posicionado corretamente, o seu calço baixa o pneu alguns milímetros quando o travão de estacionamento é engatado.
2. Se considerar que a regulação não está correta, providencie o ajuste correto dos travões de estacionamento pelo seu fornecedor.

! IMPORTANTE!

- Os travões de estacionamento têm de ser novamente reajustados após a substituição das rodas traseiras ou a alteração da sua posição.

Verificação após uma forte colisão ou impacto

! IMPORTANTE!

- A cadeira de rodas pode sofrer danos invisíveis em resultado de uma colisão ou impacto forte.
 - É essencial a verificação da cadeira de rodas por um fornecedor após uma colisão ou impacto forte.

Reparação ou substituição de um tubo interno

1. Remova a roda traseira e solte qualquer ar do tubo interno.
2. Afaste a parede do pneu do aro utilizando uma alavanca para pneus de bicicleta. Não utilize objetos afiados, tal como uma chave de parafusos, pois podem danificar o tubo interno.
3. Retire o tubo interno do pneu.

4. Repare o tubo interno utilizando um kit de reparação para bicicletas ou, se necessário, substitua o tubo.
5. Encha o tubo ligeiramente até ficar redondo.
6. Insira a válvula no orifício da válvula no aro e coloque o tubo no interior do pneu (o tubo deve ficar totalmente ajustado ao pneu sem vincos).
7. Levante a parede do pneu por cima do aro. Comece perto da válvula e utilize uma alavanca para pneus de bicicleta. Ao efetuar esta operação, verifique todo o contorno para assegurar que o tubo interno não fica preso entre o pneu e o aro.
8. Encha o pneu até à pressão máxima de funcionamento. Consulte a secção 11.2 *Pneus*, página 55. Verifique se não sai nenhum ar do pneu.

Peças sobressalentes



Todas as peças sobressalentes podem ser obtidas junto do fornecedor da cadeira de rodas.

8.3 Limpeza e desinfeção

8.3.1 Informações gerais de segurança



ATENÇÃO!

Risco de contaminação

– Tome precauções pessoais e utilize equipamento de proteção apropriado.

! **IMPORTANTE!**

- Métodos ou fluidos errados podem prejudicar ou danificar o produto.
- Todos os agentes de limpeza e desinfetantes utilizados devem ser eficazes, compatíveis entre si e passíveis de proteger os materiais aos quais são aplicados para limpeza.
 - Nunca utilize líquidos corrosivos (alcalinos, ácidos, etc.) ou agentes de limpeza abrasivos. Recomendamos um agente de limpeza doméstico normal, como detergente da loiça, se não houver especificações em contrário nas instruções de limpeza.
 - Nunca utilize um solvente (diluyente celulósico, acetona, etc.) que altere a estrutura do plástico ou dissolva as etiquetas afixadas.
 - Certifique-se sempre de que o produto está completamente seco antes de o pôr novamente em funcionamento.



Para a limpeza e desinfecção em ambientes de cuidados clínicos ou de longa duração, siga os procedimentos internos.

8.3.2 Intervalos de limpeza**!** **IMPORTANTE!**

- A limpeza e a desinfecção regulares melhoram o funcionamento correto, aumentam a vida útil e evitam a contaminação.
- Limpe e desinfete o produto
- regularmente enquanto está a ser utilizado,
 - antes e depois de qualquer operação de assistência,
 - depois de ter estado em contacto com quaisquer fluidos corporais
 - e antes da sua utilização por um novo utilizador.

8.3.3 Limpeza**!** **IMPORTANTE!**

- O produto não tolera a limpeza em máquinas automáticas nem a utilização de equipamento de limpeza de alta pressão ou vapor.

! **IMPORTANTE!**

- A sujidade, a areia e a água do mar podem danificar os rolamentos e as peças de aço podem enferrujar se a superfície estiver danificada.
- A cadeira de rodas só deverá ser exposta a areia e a água do mar durante períodos breves e deverá ser limpa após cada ida à praia.
 - Se a cadeira de rodas estiver suja, limpe a sujidade assim que possível com um pano húmido e seque cuidadosamente.

1. Remova qualquer equipamento opcional instalado (apenas equipamento opcional que não exija a utilização de ferramentas).
2. Limpe as peças individuais utilizando um pano ou uma escova macia, agentes de limpeza domésticos normais (pH = 6 - 8) e água morna.
3. Enxague as peças com água quente.
4. Seque bem as peças com um pano seco.



Pode utilizar polimento para automóveis e cera suave para remover abrasões e restaurar o brilho nas superfícies de metal pintadas.

Limpar os estofos

Para limpar os estofos, consulte as instruções nas etiquetas do assento, na almofada e na capa do encosto.

8.3.4 Desinfecção



Pode encontrar informações sobre os desinfetantes e os métodos recomendados em <https://vah-online.de/en/for-users>.

1. Limpe todas as superfícies geralmente acessíveis com um pano macio e um desinfetante doméstico comum.
2. Deixe o produto secar ao ar.

9 Após a utilização

9.1 Armazenamento

- !** **IMPORTANTE!**
- Risco de danos no produto
 - Não armazene o produto junto a fontes de calor.
 - Nunca armazene outros artigos em cima da cadeira de rodas.
 - Armazene a cadeira de rodas no interior e num ambiente seco.
 - Consulte as limitações de temperatura na secção 11.4 *Condições ambientais*, página 56.

Após o armazenamento de longa duração (mais de quatro meses), a cadeira de rodas deve ser inspecionada em conformidade com o capítulo 8 *Manutenção*, página 45.

9.2 Recondicionamento

Este produto é adequado para reutilização. Para o recondicionamento do produto para um novo utilizador, execute as seguintes ações:

- Inspeção
- Limpeza e desinfecção
- Adaptação ao novo utilizador

Para obter informações detalhadas, consulte o capítulo 8 *Manutenção*, página 45 e o manual de assistência para este produto.

Certifique-se de que o manual de utilização é fornecido com o produto.

Se forem detetados danos ou avarias, não reutilize o produto.

9.3 Eliminação

Seja amigo do ambiente e recicle este produto no fim da respetiva vida útil através das instalações de reciclagem existentes.

Desmonte o produto e os seus componentes, para que os diferentes materiais possam ser separados e reciclados individualmente.

A eliminação e a reciclagem de produtos utilizados e da embalagem devem cumprir as leis e os regulamentos relativos à gestão de resíduos de cada país. Para obter informações, contacte a empresa de gestão de resíduos local.

10 Resolução de problemas

10.1 Informações de segurança

Pode surgir falhas em resultado da utilização diária, de ajustes ou das exigências variáveis a que a cadeira de rodas é submetida. A tabela abaixo indica como identificar e reparar falhas.

Algumas das ações listadas têm de ser efetuadas por um técnico qualificado. Essas ações são indicadas. Recomendamos que *todos* os ajustes sejam efetuados por um técnico qualificado.



ATENÇÃO!

- Caso se aperceba de uma falha com a sua cadeira de rodas, por exemplo, uma mudança significativa no manuseamento, pare de utilizar o seu cadeira de rodas de imediato e contacte o seu fornecedor.

10.2 Identificação e reparação de falhas

Falha	Causa possível	Ação
A cadeira de rodas não se desloca em linha reta	Pressão do pneu incorreta numa roda traseira	Corrigir a pressão dos pneus, → 11.2 Pneus, página 55.
	Um ou mais raios partidos	Substituir o(s) raio(s) avariado(s), → técnico qualificado
	Raios apertados de modo irregular	Apertar os raios soltos, → técnico qualificado
	Suporte da roda dianteira alinhado incorretamente	Corrigir a posição e alinhamento do suporte da roda dianteira, → técnico qualificado
	Os rolamentos da roda dianteira estão sujos ou danificados	Limpar ou substituir os rolamentos, → técnico qualificado
	As rodas traseiras estão fora da guia	Mudar a guia, → técnico qualificado
	Rodas dianteiras não ajustadas para a mesma altura	Posicionar as rodas dianteiras de modo a tocar no chão ao mesmo tempo, → técnico qualificado
A cadeira de rodas inclina-se para trás com demasiada facilidade	As rodas traseiras estão montadas demasiado à frente	Montar as rodas traseiras mais atrás, → técnico qualificado
	Ângulo do encosto demasiado grande	Reduzir o ângulo do encosto, → técnico qualificado
Não é possível inserir os eixos removíveis corretamente	Eixos removíveis sujos	Limpar os eixos removíveis
	Eixos removíveis desalinhados	Ajustar os eixos removíveis, → técnico qualificado
Os travões de estacionamento bloqueiam de forma deficiente ou assimétrica	Pressão do pneu incorreta em um ou ambos os pneus traseiros	Corrigir a pressão dos pneus, → 11.2 Pneus, página 55.
	Regulação do travão de estacionamento incorreta	Corrigir a regulação do travão de estacionamento, → técnico qualificado

Falha	Causa possível	Ação
Resistência de rolamento muito elevada	Pressão dos pneus traseiros demasiado baixa Pneu furado	Corrigir a pressão do pneu ou substituir o tubo no interior do pneu, → <i>11.2 Pneus, página 55</i>
	Rodas traseiras não paralelas	Assegurar que as rodas traseiras estão paralelas, → técnico qualificado
As rodas dianteiras oscilam quando se desloca com rapidez	Pouca tensão no bloco de encaixe das rodas dianteiras	Apertar ligeiramente a porca no eixo do bloco de encaixe, → técnico qualificado
	Roda dianteira gasta	Substituir a roda dianteira, → técnico qualificado
A roda dianteira está perra ou presa	Os rolamentos estão sujos ou avariados	Limpar ou substituir os rolamentos, → técnico qualificado

11 Características Técnicas

11.1 Dimensões e peso

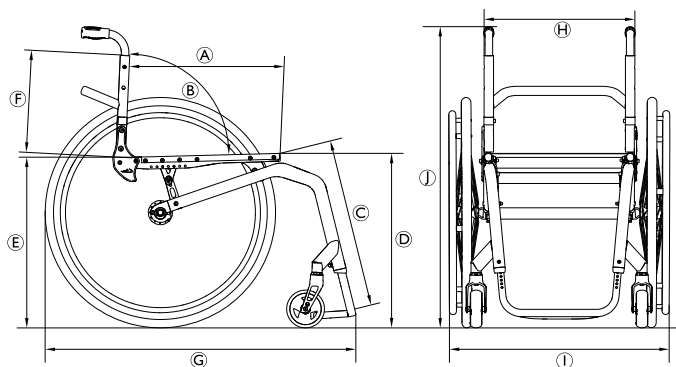

Ⓐ	Profundidade do assento	350 – 525 mm, em incrementos de 25 mm
Ⓑ	Ângulo do encosto	74°/78°/82°/86°/90°/94°
Ⓒ	Comprimento da secção inferior da perna	290 – 480 mm, em incrementos de 10 mm
Ⓓ	Altura do assento até ao chão na parte dianteira	450 – 520 mm, em incrementos de 10 mm
Ⓔ	Altura do assento até ao chão na parte traseira	390 – 490 mm, em incrementos de 10 mm
Ⓕ	Altura do encosto	270 – 480 mm, em incrementos de 15 mm
Ⓖ	Comprimento total com o apoio de pernas	ângulo do chassis de 75°: aprox. 830 mm ângulo do chassis de 90°: aprox. 760 mm
Ⓗ	Largura do assento	320 – 500 mm, em incrementos de 20 mm
Ⓛ	Largura total	aprox. 490 – 805 mm
Ⓜ	Altura total	aprox. 650 – 1200 mm
	Altura dobrada	aprox. 600 – 710 mm
	Peso total	aprox. 7.9 kg
	Peso da peça mais pesada	5.3 kg

Estabilidade estática em descidas	20°
Estabilidade estática em subidas	7°
Estabilidade estática lateral	20°
Ângulo do plano do assento	0° – 20°
Ângulo da perna à superfície do assento	55° – 115° mm, em incrementos de 10 mm
Distância do apoio de braço ao assento	120 – 280 mm
Localização frontal da estrutura do apoio de braço	220 – 330 mm
Diâmetro do aro motor	aprox. 520 – 580 mm
Localização horizontal do eixo	aprox. -20 a +140 mm
Peso máximo do utilizador	130 kg 100 kg com a opção de suspensão

* Quando se utiliza em conjunto com outro dispositivo, certifique-se de que esta combinação é permitida pela Invacare. Nesse caso, verifique todas as restrições indicadas em ambos os manuais de utilização, em especial o peso máximo do utilizador.

11.2 Pneus

A pressão ideal depende do tipo de pneu.

A tabela abaixo serve de orientação. Caso o pneu seja diferente da lista abaixo, verifique o lado do pneu, pois muitas vezes a pressão máxima é indicada aí.

Pneu	Pressão máxima		
	7 bar	700 kPa	101 psi
Pneu de perfil	7 bar	700 kPa	101 psi
Schwalbe Marathon Plus	10 bar	1000 kPa	145 psi
Schwalbe One	10 bar	1000 kPa	145 psi
Schwalbe Rightrun	10 bar	1000 kPa	145 psi



A compatibilidade dos pneus listados acima depende da configuração e/ou do modelo da cadeira de rodas.



Em caso de furo num pneu, consulte um estabelecimento adequado (por exemplo, uma oficina de reparação de bicicletas ou um fornecedor de bicicletas) para que o tubo seja substituído por uma pessoa qualificada.



O tamanho do pneu é indicado na parede lateral do pneu. A substituição com os pneus adequados deve ser efetuada por um técnico qualificado.

**ATENÇÃO!**

– A pressão dos pneus tem de ser igual em ambas as rodas para evitar um menor conforto na condução, para manter os travões de estacionamento a funcionar corretamente e para facilitar a propulsão da cadeira de rodas.

11.3 Materiais

Os componentes utilizados para fabricar as cadeiras de rodas Küschall® são constituídos pelos seguintes materiais:

Tubos do chassis	Alumínio
Tubos do encosto	Alumínio /Titânio
Tubo do eixo	Alumínio/Fibra de carbono
Capa do assento/Capa do encosto	PA/PE/PVC
Punhos	Alumínio/TPE
Guarda lateral/Guarda-lama	Fibra de carbono ou plástico
Forquetas da roda dianteira	Alumínio
Tubo do apoio de pés	Alumínio/Titânio
Placa de pé	Fibra de carbono ou plástico
Peças de suporte/Acessórios	Aço/Alumínio
Parafusos e pinos	Aço

Todos os componentes têm um revestimento de proteção ou são resistentes à corrosão.

11.4 Condições ambientais

	Armazenamento e transporte	Funcionamento
Temperatura	-20 °C a 40 °C	
Humidade relativa	20% a 90% a 30 °C, sem condensação	
Pressão atmosférica	800 hPa a 1060 hPa	

Invacare distributors

Portugal:

Invacare Lda

Rua Estrada Velha, 949

P-4465-784 Leça do Balio

Tel: (351) (0)225 1059 46/47

Fax: (351) (0)225 1057 39

portugal@invacare.com

www.invacare.pt



Invacare France Operations SAS

Route de St Roch

F-37230 Fondettes

France

1659235-A 2019-10-04



Making Life's Experiences Possible®

Küschall®
UNLIMIT YOUR WORLD